

Při používání kočárku, zamkněte pružení

Při používání kočíka, zamknite pruženie

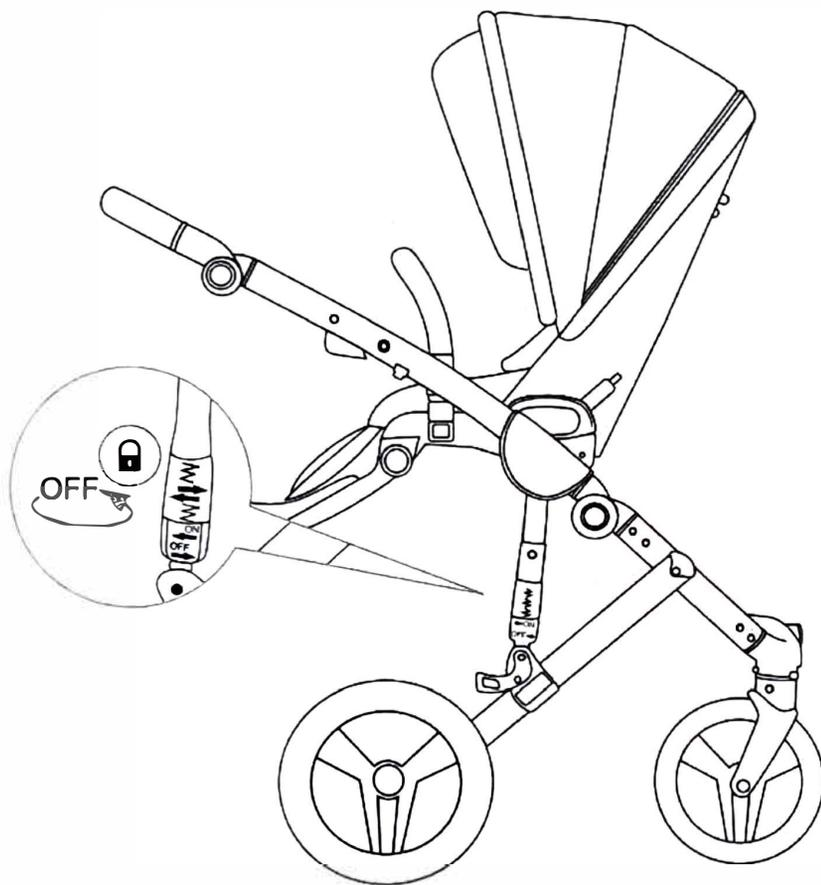

ZÁNIK NÁROKU NA ZÁRUKU

- Neuplatnění nároku ze záruky v záruční době 24 měsíců
- Pokud byla provedena oprava výrobku mimo záruční opravu
- Pokud nebyl výrobek používán v souladu s návodem k použití
- Pokud bylo zjištěno, že k poškození výrobku došlo vinou uživatele

UPOZORNĚNÍ

- Při prodeji je povinen prodejce vydat řádně vyplněný doklad o koupi a záruční list na žádost zákazníka. Doklady budou obsahovat datum, razítko prodejce a podpis.
- Doporučujeme při uplatnění nároku na záruku předložit řádně vyplněný záruční list a doklad o koupi.
- Na opotřebitelné součástky se záruka nevztahuje
- Při prodeji je prodejce povinen výrobek řádně předvést.
- Při uplatnění opravy v záruční době se do Záručního listu potvrdí jen oprava na niž se záruka vztahovala.
- V případě přijetí výrobku (kočárku) do záruční opravy zákazník, dle platného zákona, nemá nárok na náhradní výrobek (kočárek)
- Do opravy se přijímají pouze výrobky vyčištěné!
- Zjevné vady, které je možno odhalit při přebírání předmětu koupě, lze reklamovat bez zbytečného odkladu do 7 dnů od převzetí zboží. Na pozdější reklamace nebude brán zřetel
- Výrobek byl řádně předveden a zákazník byl seznámen s jeho obsluhou. Společně s tímto záručním listem zákazník obdržel i doklad o koupi a návod k obsluze v českém jazyce.

KONSTRUKCE

- VAROVÁNÍ:** Nikdy nenechávejte dítě v kočárku bez dozoru dospělé osoby! Dítě, které se dokáže v kočárku samo posadit, musí být připoutané.
- VAROVÁNÍ:** Nepoužívejte k čištění žádné chemické a bělicí přípravky.
- VAROVÁNÍ:** Tento produkt není vhodný k běhání a jízdě na kolečkových bruslích.
- VAROVÁNÍ:** Nepřetěžujte, hrozí nestabilita, pád a porucha.
- VAROVÁNÍ:** Nejezděte s kočárkem po schodech.
- VAROVÁNÍ:** Nepřenášejte kočárek s dítětem.
- VAROVÁNÍ:** Nenechte hrát si dítě s kočárkem.
- VAROVÁNÍ:** Kočárek musí být neustále veden, nikoli puštěn nebo ovládán jednou rukou.
- VAROVÁNÍ:** Vždy používejte brzdu.

HLUBOKÁ KORBA

- VAROVÁNÍ:** Nepoužívejte jinou matraci, než tu kterou dodává výrobce.
- VAROVÁNÍ:** Čistěte houbičkou.
- VAROVÁNÍ:** Po čištění nesušte na slunci, ale pouze v domácích podmínkách.
- VAROVÁNÍ:** Nepoužívejte k čištění žádné chemické a bělicí přípravky.
- VAROVÁNÍ:** Maximální váha dítěte 9 kg. **VAROVÁNÍ:** Nikdy nepokládejte hlubokou korbu na vyvýšené místo.

SPORTOVNÍ VERZE

- VAROVÁNÍ:** Sportovní část je určena od 6 měsíců dítěte.
- VAROVÁNÍ:** Maximální váha dítěte 15 kg.
- VAROVÁNÍ:** Čistěte houbičkou.
- VAROVÁNÍ:** Po čištění nesušte na slunci, ale pouze v domácích podmínkách.
- VAROVÁNÍ:** Nepoužívejte k čištění žádné chemické a bělicí přípravky.

INFORMACE PRO BEZPEČNÉ POUŽITÍ

- Nedodržení doporučení v této příručce může ohrozit bezpečnost dítěte.
- Kočárek je určen pro děti od 0 do 36 měsíců.
- Kočárek je určen pouze pro jedno dítě.
- Návod k obsluze uchovávejte ji mimo dosah dětí, může dojít k udušení.
- Ve větru buďte obzvláště opatrní na potahy a kočárek.

Vyhnete se riziku použití otevřeného ohně, jiných zdrojů tepla jako jsou plynová topidla, vařiče apod., pokud se nacházejí v bezprostřední blízkosti kočárku.

- Používejte pouze matraci, kterou dodává výrobce.
- Na rukojeť kočárku se smí zavěsit pouze taška, která je součástí kočárku. Tato taška je vyrobena do maximální celkové zátěže 2 kg.

V případě přetěžování může dojít k poškození tašky, narušení stability kočárku, případně k poškození konstrukce. Na rukojeť se nesmí věšet jiná zavazadla. Nepoužívejte eskalátor, když je dítě v kočárku.

- Používejte pouze příslušenství určené ke kočárku Junama.
- Pravidelně kontroluje kočárek. Pokud dojde k poškození nebo opotřebení, nepoužívejte náhradní díly od jiných výrobců. V případě potřeby se obraťte na prodejce nebo výrobce.
- Pokud jste si zakoupili autosedačku, prosím kontaktujte svoji prodejnu a vyhledejte vhodné adaptéry pro vaši sedačku.

Nepoužívejte: pokud je některý prvek poškozen, opotřebován nebo ztracen.

- Zatížení držáku nápojů je max. 0,5 kg
- Maximální váha dítěte v hluboké korbě je 9 kg.
- Maximální váha dítěte ve sportovní verzi je 15 kg.
- Maximální nosnost koše pod kočárkem 3 kg.
- Maximální nosnost přebalovací tašky 2 kg.
- Kočárek musí být neustále veden, nikoli puštěn nebo ovládán jednou rukou.
- Samovolné zatačení je vlastností kočárku a je korigováno jednáním osoby, která kočárek obsluhuje.

Kočárek je technicky řešen tak, že není možná absolutně přímá jízda vpřed ani vzad. A to ani se zaaretovanými koly. Zatačení kočárku je běžnou vlastností výrobku. Volně puštěný kočárek se zaaretovanými i odaretovanými předními koly bude vždy uhýbat z osy směru jízdy.

- Při každém zastavení musí být použita brzda. Při vyndávání nebo vkládání dítěte do kočárku, musí být kočárek zabrzděný.
 - Před použitím se ujistěte, zda je produkt a všechny jeho součásti funkční.
 - Nikdy nepoužívejte kočárek, pokud je jakákoliv jeho část poškozena.
 - Při skládání a rozkládání kočárku byste měli dbát na to, aby bylo dítě v bezpečné vzdálenosti.
 - Při provádění regulačních opatření věnujte pozornost, aby se pohyblivé části kočárku nedotýkaly žádných částí těla dítěte.
 - Při přeježdění obrubníku nebo jiného vyvýšení nadzvedněte přední část nápravy
 - Nepřenášejte kočárek s dítětem v hluboké korbě nebo sportovní verzi.
 - Uchovávejte kočárek a jeho obaly mimo dosah dětí.
 - V kočárku by měly být použity pouze originální díly schválené výrobcem.
- Nepoužívejte příslušenství, které není schváleno výrobcem.
- Kočárek s nasazenou autosedačkou, nepoužívejte jako postýlku ani kočárek.
- Pokud dítě potřebuje spát, doporučujeme dát dítě do hluboké korbě, kolébky nebo postele.
- Jakékoli další sedátko nebo stupátko by mělo být opatřeno jasným prohlášením, že se hodí pro konkrétní typ kočárku.
 - Kočárek je určený pro přepravu pouze jednoho dítěte. Není dovoleno přepravovat více dětí současně.

Regulace polohování zad

Regulácia polohovania chrbta

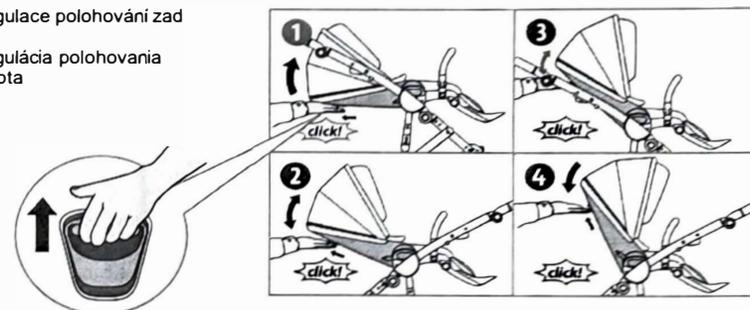

Polohování nožiček
Polohovanie nožiček



Polohování stříšky/Polohovanie striešky

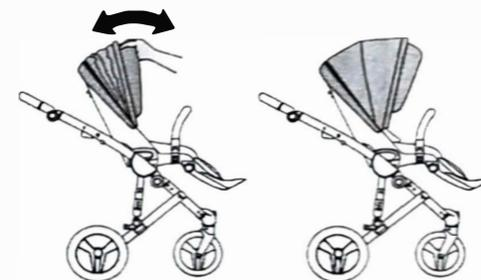

Větrání/Vetrание

Pláštenka/Pláštenka

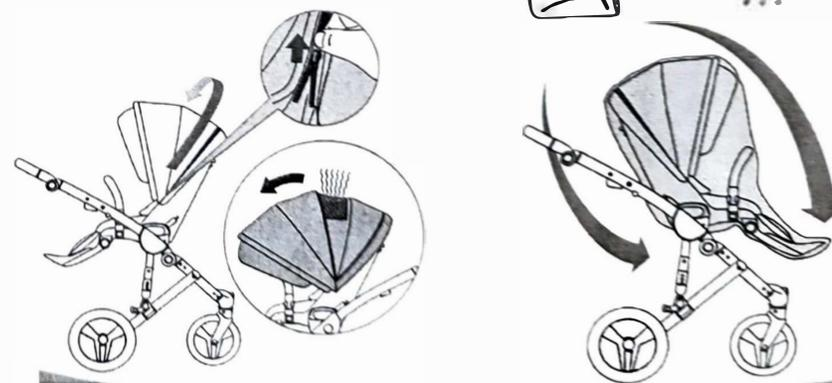

Regulace rukojeti/ regulácia rukoväte

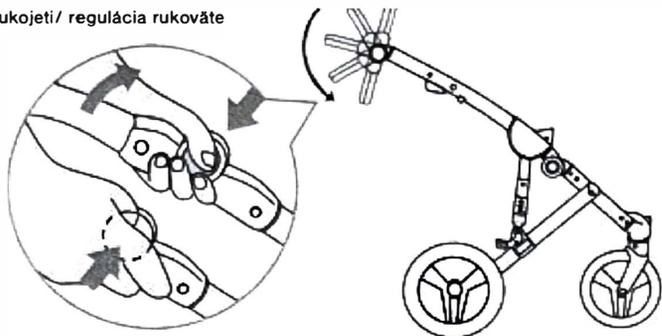

Aretace kol / aretácia kolies

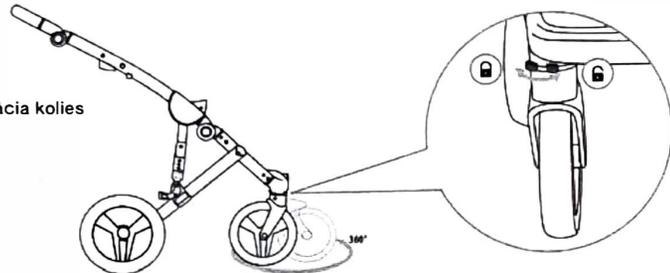

Systém ANTI-SHOCK

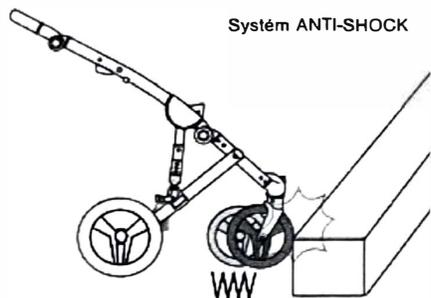

Pružení / Pruženie

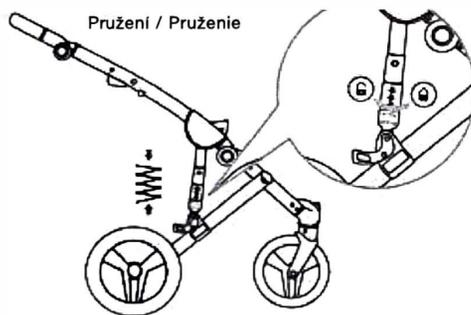

Centrální brzda/Centrálna brzdá

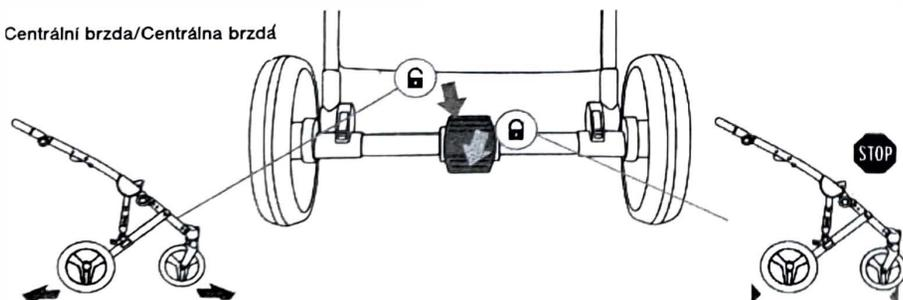

Taška

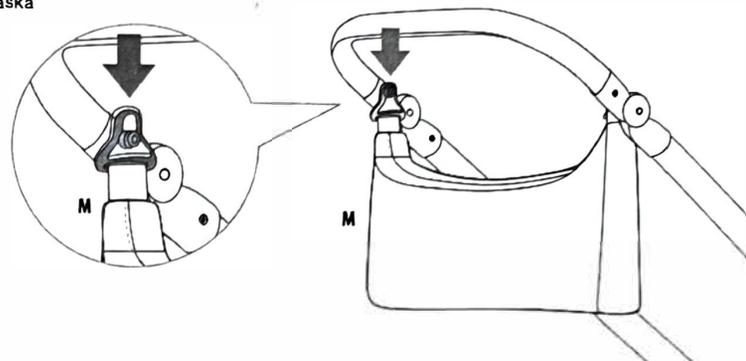

Přebalovací podložka / Prebal'ovacia podložka

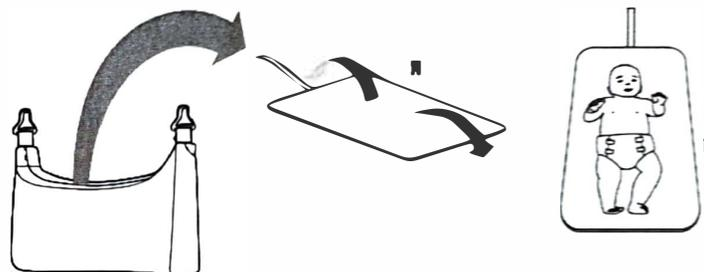

úchyt na držák nápojů / úchyt na držiak nápojov

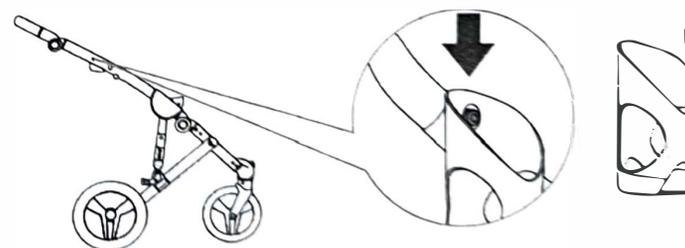

Montáž a demontáž hluboké korby / Montáž a demontáž hlbkej korby

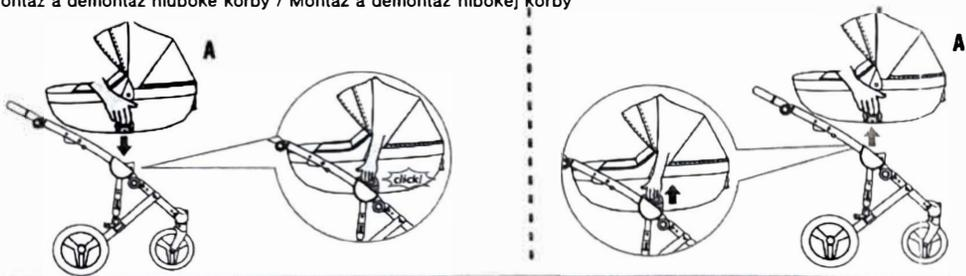

Centrální oddělování hluboké korby
Centrálne odrábanie hlbkej korby

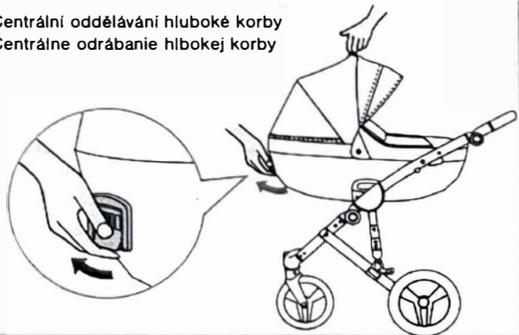

Úchyt pro přenášení korby
Úchyt na prenášanie korby

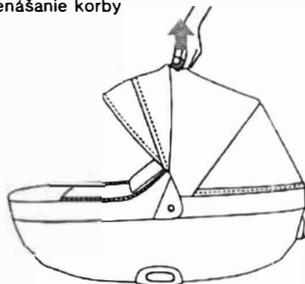

Ventilace / Ventilace



Polohování stříšky
Polohovanie strišky

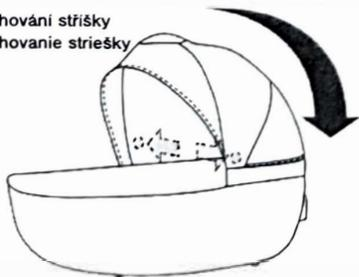

Nasazení náožníku
Nasadenie náožníka

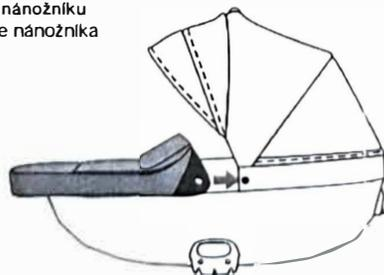

ÚDRŽBA

Uživatel by se měl starat o správnou údržbu kočárku. Všechny upevňovací prvky a nýty musí být utaženy a řádně zajištěny. Je velmi důležité, aby byl zajišťovací a otočný mechanismus pravidelně mazán silikonovým olejem (suché mazivo). Brzdy, kola a pneumatiky se nesmí během používání opotřebovat. Pravidelně je kontrolujte, v případě potřeby opravte nebo vyměňte. Silikonový olej můžete použít i k mazání jiných pohyblivých částí. Po použití spreje otřete povrch měkkým hadříkem. Prvky rámu s aretačním a otočným mechanismem by měly být také pravidelně čišťeny a mazány. Zajistíte tak bezproblémové používání kočárku. Sami neprovádějte žádné úpravy produktu. Pokud chcete výrobek reklamovat nebo máte dotazy k produktu nebo jeho použití, kontaktujte prodejnu nebo distributora. Kočárek by měl být kontrolován každých 24 měsíců. Používejte pouze originální díly Junama. Používání náhražek může být nebezpečné.

ČIŠTĚNÍ

K čištění rámu nepoužívejte žádné abrazivní materiály! Použijte vlhký hadřík s jemným čisticím prostředkem a důkladně osušte. Pokud je kočárek vystaven slané vodě, opláchněte jej čistou vodou. Před opětovnou instalací čalounění důkladně vysušte. Všechny látky byly testovány na voděodolnost, ale když je kočárek velmi namočen, může voda prosakovat lemy a švy a zanechávat skvrny od vody na čalounění. Abyste tomu zabránili, doporučujeme použít pláštěnku. Neskladujte ani neskládejte kočárek, když je mokrá. Pokud je kočárek mokrá, vysušte jej s rozloženou kapucí. Nikdy neskladujte ve vlhkém prostředí, protože to může způsobit plíseň. Nesušíte v sušičce a při sušení nevystavovat přímému slunci! Žádné žehlení. Reklamovaný výrobek by měl být vrácen v čistém stavu.

ZÁRUČNÍ PODMÍNKY

Tato záruka je platná pouze v zemi, kde byl výrobek poprvé prodán zákazníkovi maloobchodní prodejnou. Záruka se vztahuje na všechny materiálové a výrobní vady existující v době nákupu nebo zjištěné do 2 let od data zakoupení produktu v maloobchodě prvním vlastníkem (záruka výrobce). Pokud je zjištěna materiálová nebo výrobní vada, výrobce dle své volby výrobek zdarma opraví nebo vymění. Abyste mohli využít podmínek této záruky, musí být produkt doručen do prodejny, kde byl zakoupen poprvé. Zákazník musí předložit doklad o nákupu (účtenka nebo faktura!) obsahující datum nákup, jméno obchodu a název zboží. Pokud zjistíte závadu, přestaňte výrobek používat a přineste jej do obchodu, kde jste jej zakoupili. Výrobek reklamovaný v rámci záruky by měl být dodán čistý a kompletní. V případě pochybností prosím kontaktujte prodejce. Tato záruka se nevztahuje na závady vzniklé nesprávným používáním, vnějšími podmínkami (voda, požár, dopravní nehody a jiné). Záruka platí pouze v případě, že byl výrobek používán v souladu s návodem k použití, byl-li opraven/upravován oprávněnými osobami a byly k tomuto účelu použity pouze originální díly a příslušenství. Tato záruka nevylučuje, neomezuje ani nepozastavuje práva kupujícího podle ustanovení

o záruce za vady prodávané věci.

ZÁRUKA SE NEVZTAHUJE

1. Přirozené opotřebení při používání
2. Poškození v důsledku nesprávného použití a použití, které není v souladu s návodem k obsluze.
3. Neoprávněné opravy.
4. Poškození nebo roztržení způsobené kupujícími.
5. Vyblednutí látek způsobené dlouhodobým působením slunečního záření.
6. Mechanické poškození kol způsobené nesprávným používáním kočárku.
7. Aby byla zajištěna vaše plná spokojenost s používáním našeho výrobku, vyhrazuje si společnost právo na změny konstrukce kočárku bez povinnosti informovat o tom kupující.

NAKLÁDÁNÍ S ODPADY

Nezapomeňte produkt zlikvidovat.

Předpisy o likvidaci odpadu se mohou v jednotlivých zemích lišit. obraťte se prosím na místní společnost pro nakládání s odpady, abyste zajistili správný provoz. Vždy dodržujte předpisy pro likvidaci odpadu ve vaší zemi.

Informace týkající se použití

Knostrucke - koš

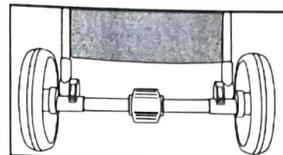

Hluboká korba - vnitřní část

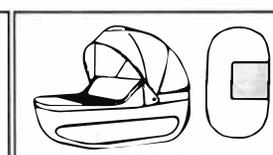

Sportovní verze - vnitřní část

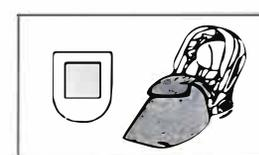

SOUČÁSTI BALENÍ

1x A



1x B



1x C



1x D



2x E



2x F



1x G



1x H



1x J



1x L



1x M



1x N



K DOKOUPENÍ



Rozkládání konstrukce / Rozkladanie konštrukcie

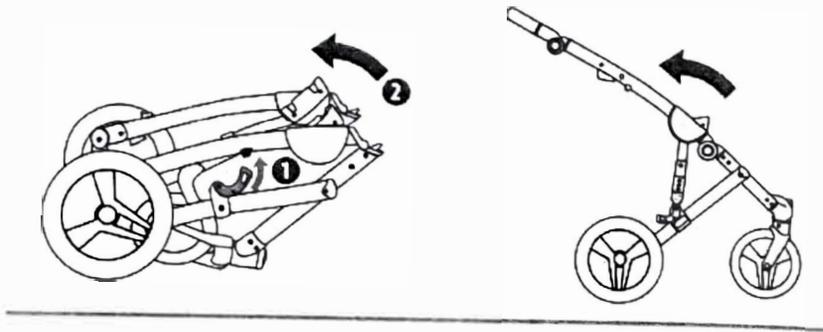

Montáž kol / Montáž kolies

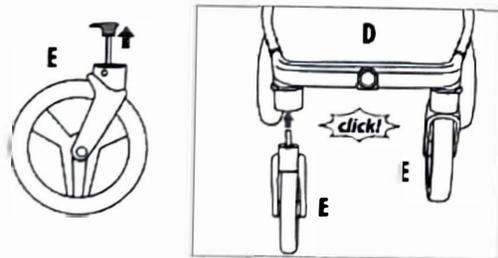
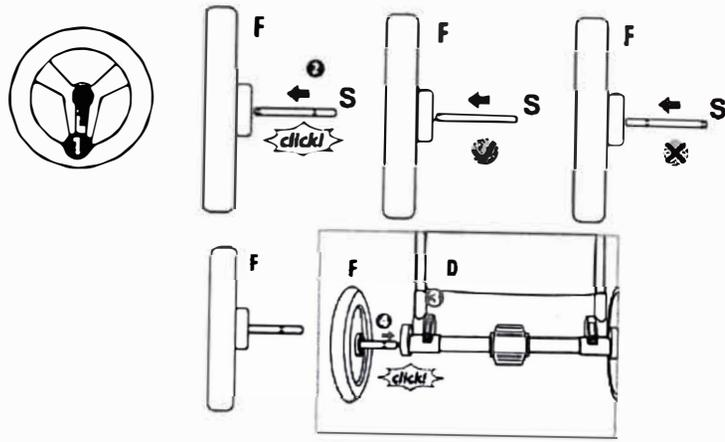

Demontáž kol / Demontáž kolies

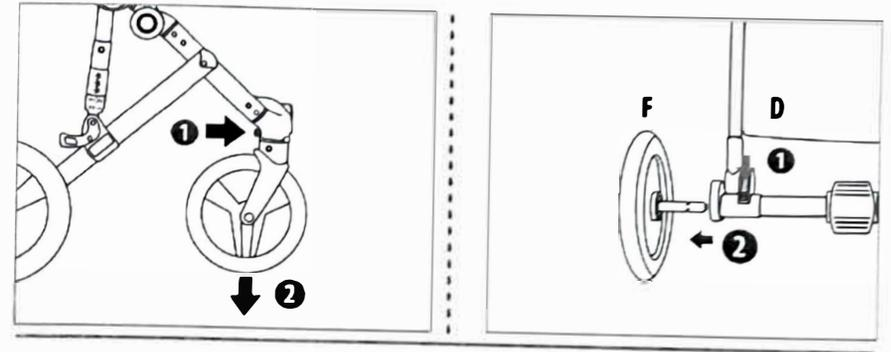

Skládání konstrukce / Skladanie konštrukcie

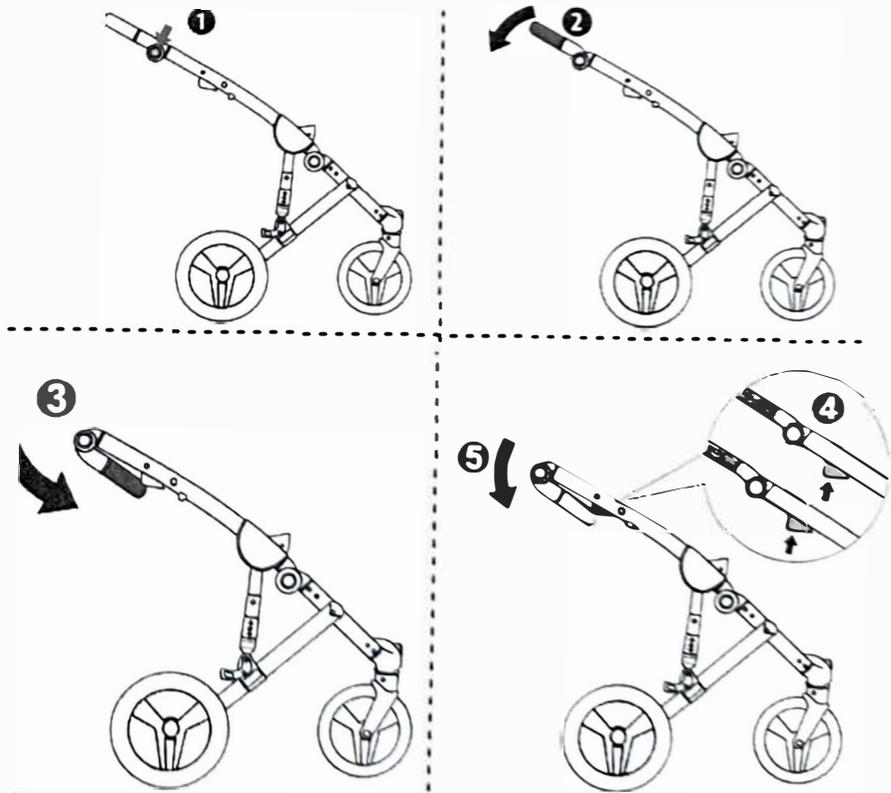

Přidělení sportáku / Pridelenie športíaku

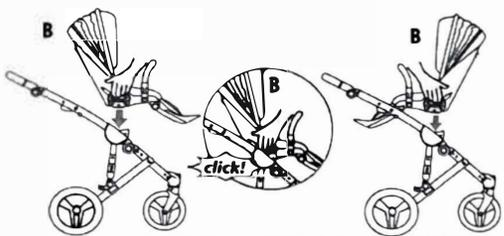

Oddělení sportáku / Odobrenie športíaku

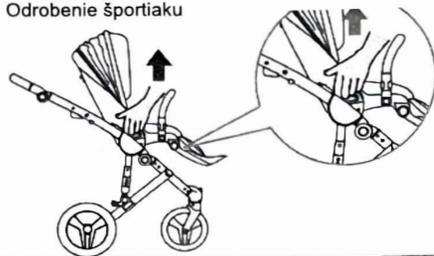

Bezpečnostní pásy / Bezpečnostné pásy

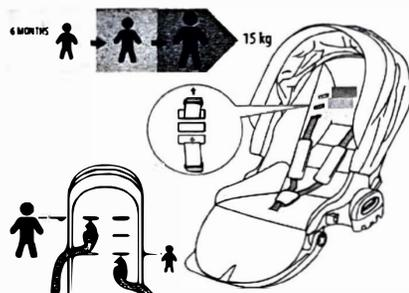
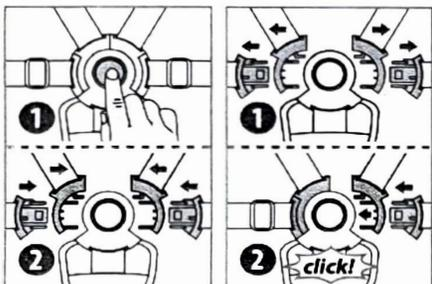

Přidělení madýlka / Prirobenie madielka

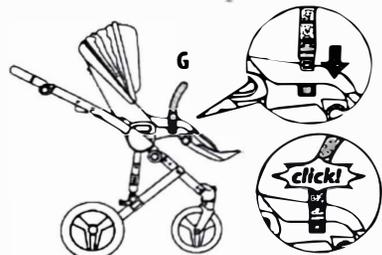

Oddělení madýlka / Odobrenie madielka

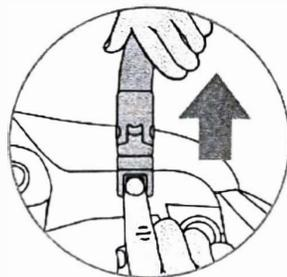

Přidělení nanožníku / Prirobenie nanožníka

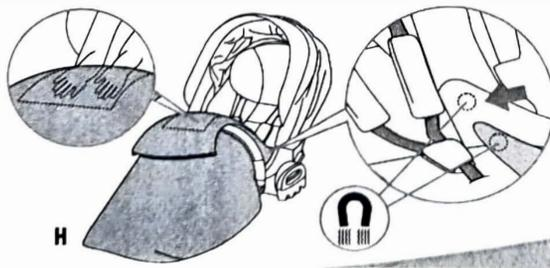
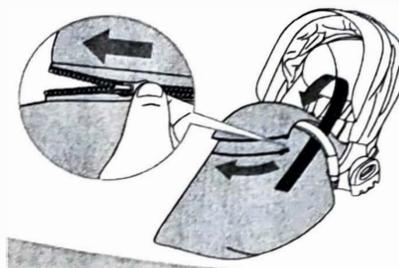

ÚDRŽBA KOČÁRKU

• Přední kolečka jsou vybavena automatickou brzdou proti samovolnému otáčení nebo chvění koleček. Brzdící prvek je opotřebitelnou součástí a je nutné ho při opotřebení vyměnit. Při opotřebování může docházet k chvění otočných koleček nebo k samovolnému otáčení (technické řešení).

• Opořezovatelné součástky jako např. pružiny, plastové hybné části, kolečka a jiné hybné spoje, které se během používání opotřebovávají, je třeba občas (jednou za tři měsíce) promazat např. silikonovým olejem. Promazáváním prodloužíte životnost výrobku a zajistíte funkčnost.

• Otočná kola jsou vybavena aretací pro přímou jízdu. V uzamčené poloze je kočárek připraven jen pro jízdu vpřed. Chcete-li couvat, je nutné kolečka odaretovat, aby se mohla přizpůsobit opačné jízdě a automaticky se otočila ve směru pohybu. Couvání se zaaretovanými koly se nedoporučuje, protože se vůči ose jízdy tzv. rozevírají. Může docházet ke smýkání nebo i stažení pláště předního kola. (technické řešení).

• Kolečka lze oddělat z osy po zatlačení pojistky, která se nachází ve středu kolečka. U některých modelů po zatlačení pojistky na nápravě lze vysunout i osu. Osa je použitelná pouze jedním směrem. Osy a ložiska koleček je nutné občas promazat například silikonovým olejem. Kolečka lze oddělat z osy po zatlačení pojistky, která se nachází ve středu kolečka. Osy a ložiska koleček je nutné občas promazat například silikonovým olejem. Přední otočná kolečka, jsou v místě otáčení osy vybavena třecími stabilizačními prvky (většinou gumové), které brání kmitání. Toto místo se nesmí promazávat.

• Odpružení: Kočárky jsou vybaveny pružinovými teleskopickými tlumiči s možností regulace odpružení pro měkčí a tvrdší jízdu. Některé modely také systémem "lock" s možností uzamčení odpružení. Používáním se zvýší měkkost pružení. Je nutno mít obě pružiny nastaveny na stejný stupeň odpružení.

• Střecha je polohovací. Lze ji sklopit po postupném stlačení pojistek kloubů, kterými je bouda připevněna k vaničce. Vzhledem k charakteru kloubů je normální, že zatlačení pojistek jde ztuha. U některých modelů jsou klouby skryty pod látkou boudičky. Napínání se provede tahem vpřed / nahoru, až zacvaknou klouby samostatně na obou stranách, za pomoci madla, které je k tomuto účelu určeno. Nedeformovat a nemanipulovat boudičku a její součásti, manipulovat pouze součástmi k tomu určenými viz. návod níže. Látko nemusí být vždy dokonale vypnutá a také netze docílit ideální prostorové rovnosti. Skladováním v nevypnutém stavu dochází k vytváření skladů, které mohou být trvalého charakteru.

• Stříška větrání - Obě stříšky jsou (většinou) vybaveny odvětráváním všitou síťkou. Pro využití větrání je potřeba rozepnout zip na stříšce a při manipulaci se zipem se nesmí síťka přinout do zipu. Může dojít k mechanickému poškození síťky vlivem špatné manipulace.

• Stříška - konstrukce: Střecha je konstruována tak, že přední rám je pevný a vnitřní vypínací systém je tvořen z plastových profilů. Při nevhodné manipulaci nebo skladování může dojít k trvalé deformaci, prasknutí nebo jiné poškození. Vzniklá estetická vada nemá vliv na funkci a bezpečnost kočárku. Jedná se o technické řešení. Stříška hlubokého kočárku není odnímatelná. Stříška u sportáku se dá oddělit od sportáku po vysunutí plastových úchytů.

- Houpání: Je zakázáno houpat s kočárkem do stran.
- Transportní pojistka slouží k zajištění složené konstrukce, aby se lépe přenášela. Je potřeba oba protiskusy do sebe zaháknout. Pro odjištění zpětně odmáchnout..
- Ekokůže na rukojeti může používáním změnit svou polohu.
- Gelová kola - se nenafukují. Jízdní vlastnosti jsou totožné jako u kol nafukovacích. Pouze se zakazuje smykování a jiná manipulace. Při této činnosti může dojít k sesunutí pláště z disku kola.
- Kolečka jsou na ose uložena prostřednictvím plastového náboje nasazeného na ose. Tento náboj je uložen na ložiskách osazených uvnitř disku kola. Toto technické řešení vyžaduje občasnou údržbu formou promazání. Vůle kolečka na ose je technickým řešením.
- Brzda (stopka) slouží k fixaci zastaveného kočárku. Pro zabezpečení kočárku proti pohybu sešlápnete páku brzdy směrem do dolní polohy. Odbrzdnění provedete opačným postupem. Přezkoušíme zda je kočárek skutečně zabrzděn! Nikdy nepoužívejte stopku za jízdy. Se zabrzděným kočárkem nejezděte ani nehoupejte. Nenechávejte kočárek stát ve svahu bez dozoru dospělé osoby.
- Rukojeť lze výškově polohovat stlačením pojistek u polohovacího mechanismu. Rukojeť není určena k přenášení kočárku.
- Pláštěnka - potahovou látku je nutno chránit před deštěm, sněhem a jinými povětrnostními vlivy pláštěnkou, aby se zamezilo zvlhnutí, promočení nebo jinému poškození kočárku.
- Kširy do hluboké korby - max. nosnost 5 Kg.
- Pláštěnku určenou pro kočárky "Junama" používejte vždy jako ochranu proti dešti a sněžení. Na kočárek ji nasadíme tak, aby spodní konce byly pod spodní částí korbičky. Nedoporučujeme skládat a vypínat pláštěnku při teplotách pod 3 ° C, protože může dojít k poškození fólie.
- UV záření a jiné klimatické vlivy mohou ovlivnit vlastnosti potahových materiálů jako například blednutí, změna barvy nebo povrchu. Toto je přirozenou vlastností všech potahových materiálů. Na změny potahových materiálů se záruka nevztahuje.
- Spojovací prvky (šrouby, nýty atd.), Vyžadují občasnou údržbu formou dotažení a promazání, jinak může dojít k poškození kočárku nebo ke ztrátě součástí. Na ztrátu součástí se záruka nevztahuje!
- Korbička je vybavena polohovacím mechanismem opěrky zad. Změnu polohy opěrku provedte tak, že silou zatlačíte otočný knoflík pod vaničkou ve směru do vaničky tak, aby bylo možno s ním otáčet a nastavit požadovanou polohu. Nikdy nepolohujete dítětem. Opěrka je řešena jako prozatímní podpěra zad při začátcích sezení dítěte. Není vhodná k dlouhodobému sezení. Pokud se dítě bude opírat o krajní část opěrky může docházet k jejímu vyhnutí nebo poškození (konstrukční řešení).

Nastavení rukojeti / Nastavenie rukoväte



Nasazení adaptérů

Nasadenie adaptérov

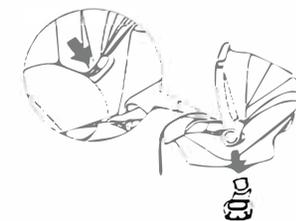

Nasazení autosedačky na konstrukci / Nasadenie autosedačky na konštrukciu

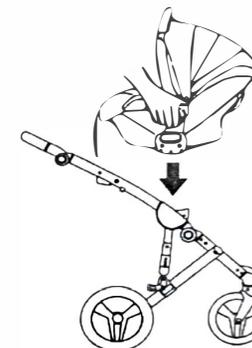

Oddělení autosedačky z konstrukci

Oddělanie adaptérov

Oddelenie adapterov

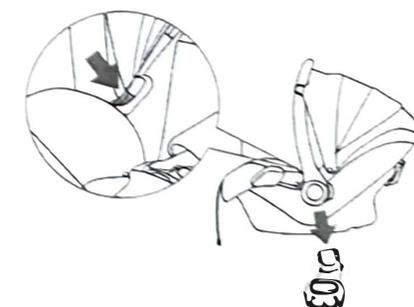
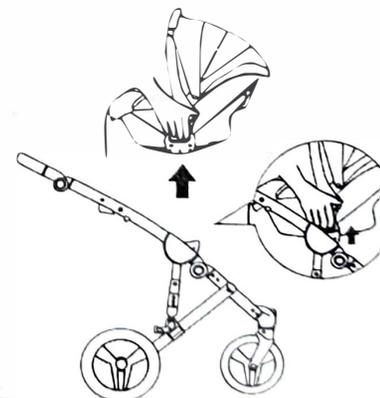

• Složení materiálu:

Potah: Ekokůže (PE) nebo látka (20% bavlna + 80% polyester)

Výplně: polyester a molitan (PU) polyuretan

Složení kočárku bez koleček - doporučuje se:

1. korbičku sundáme z konstrukce pomocí systému "klik klak"
2. přední otočná kolečka sundáme z konstrukce po zatlačení pojistky na horní části úchytu kola
3. konstrukci odjistíme a pomalu skládáme
4. tlačení rukojeti směrem dolů (ke stopce) konstrukci složíme

Složení kočárku s kolečky - nedoporučuje se:

POZOR: kočárek s nasazenými předními otočnými koly složit lze, může však dojít k vážnému poškození konstrukce !!!

1. korbičku sundáme z konstrukce pomocí systému "klik klak"
2. odaretovaná přední kolečka nasměrujeme tak, aby blatníky směřovaly směrem ven - doporučujeme při odaretovaných kolečkách s konstrukcí couvnout a kolečka se samy nasměrují správným směrem
3. Konstrukci odjistíme a pomalu skládáme
4. tlačení rukojeti směrem dolů konstrukci složíme
5. při skládání dbáme na to, aby se kola nepříčily o konstrukci a volně se vsunula do protilehlé části kočárku

Rozložení kočárku:

1. uvolníme pojistku na boku konstrukce a pouhým tahem za rukojeť až do úplného zacvaknutí konstrukci rozložíme
2. zkontrolujeme, zda zacvakly kovové segmenty na obou stranách konstrukce
3. nasadíme kolečka až slyšitelně zacvaknou - přezkoušíme

Složení kočárku s 4 pevnými kolečky

1. Korbičku sundáme z konstrukce pomocí systému 'klik-klak'
2. Na boku konstrukce pod rukojetí uvolníme bezpečnostní pojistku a vysouváme tahem směrem nahoru plastové segmenty, až dojde k podlomení konstrukce
3. Překlopením rukojeti konstrukci složíme
4. Konstrukci můžeme skládat s koly a i bez kol

Rozložení kočárku s 4 pevnými kolečky

1. Uvolníme pojistku na boku konstrukce a tahem nahoru za rukojeť překlopíme až do úplného zacvaknutí.
2. přezkontrolujeme zda zacvakly kovové segmenty po obou stranách konstrukce

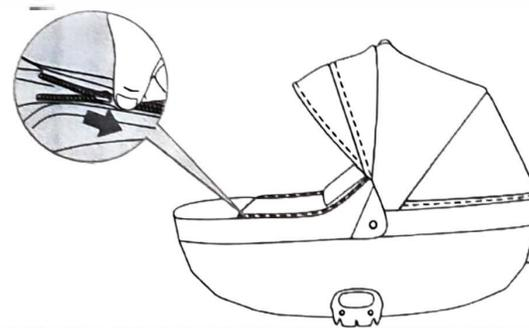

Polohování záhlaví / Polohovanie záhlavia

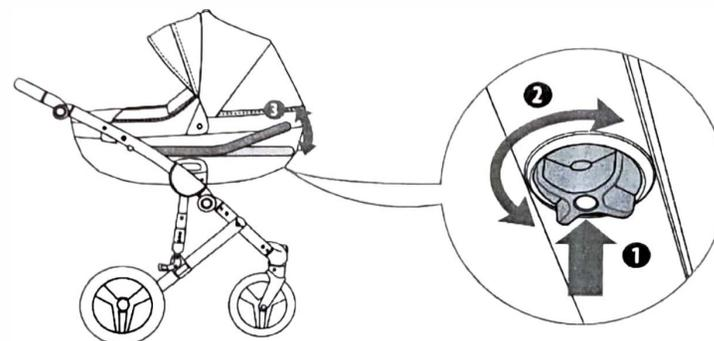

Pláštěnka / Pláštenka

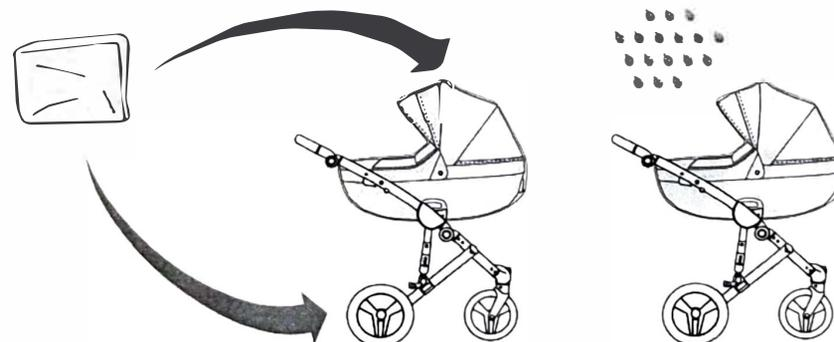

Instalace pásů

Inštalácia pásov

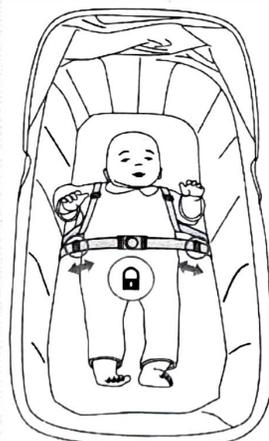
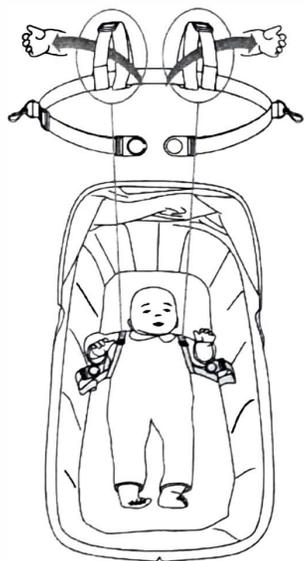
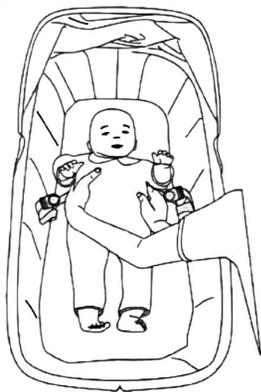
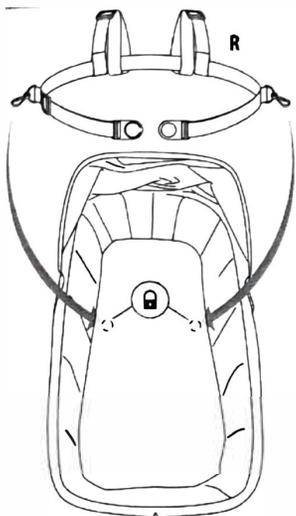

• Korička při používání v chladném období, kdy teplota vzduchu klesne pod tzv. rosný bod, může docházet ke kondenzaci vodní páry na povrchu koričky. Proto je nutné v chladném období prázdný kočárek větrat. Doporučujeme u odstaveného kočárku vyjmout matraci, odkrýt náložník a nechat kočárek přirozeně větrat.

• Přenášení koričky - Střecha je určena k přenášení samotné vaničky bez dítěte, nikoli k přenášení celého kočárku s konstrukcí!

• Náložníky od kočárků jsou vybaveny většinou nastavovacím kšiltlem. Zde není zajištěna pevná podpora a kšilt nemusí držet ve stojící poloze.

• Sporták: Ve sportovní sedačce musí být dítě vždy připoutané bezpečnostními pásy, které jsou nastaveny pro výšku dítěte. Dítě musí být ve sportáku umístěno tak, aby se zády opíralo o opěrku zad a zadeček byl na sedadle. Zádovou opěrku polohujte pouze po jejím odlehčení - při polohování se dítě nesmí opírat.

• Je zakázáno používat sporták v nejnižší poloze ležení (nejnižší stupeň sklápění opěrky zad = horizontální poloha), pokud je sportovní korbaa nasazena ve směru jízdy (dítě se dívá před sebe, ne na Vás).

• Madýlko, které je součástí sportáku musí být řádně zacvaknuto na bocích kočárku. Před jízdou zkontrolujte.

• Dětem nedovolte, aby v kočárku vykonávaly činnosti, které by ohrožovaly jejich bezpečnost a poškodily by výrobek.

• Vrzání kočárku je vzniklé běžným používáním a změnou stavu třecích ploch neudržovaných - nenamazaných skřípacích míst. Nejedná se o vady, ale o běžné mechanické vlastnosti.

• Mechanické poškození jako odřeniny, ulomení, proražení, ohnutí, pichnutí, rozpárání, roztržení atd... nějakého dílu (součástky) je závadou vzniklou vinou uživatele. Nejedná se o vadu určenou k reklamaci.

• Látkové doplňky jako: taška, fusak, moskytiéra, matrace, koš pod kočárkem, peřinky ... můžeme čistit pouze v rukou tekutými neblečícími pracími prostředky do 30C - NE v pračce! Je zakázáno používat benzín a jiná organická rozpouštědla.

• Potahovou látku je možné ošetřovat jen ručně tak, aby vodou nenasákly díly kočárku na bázi dřeva. Vypraný potah nevkládejte do sušičky ani odstředivky !!!

• Konstrukci a kolečka je nutné udržovat v suchém stavu. Po použití v dešti a ve sněhu je nutné je ihned utřít dosucha. Při zanedbání může dojít k rezivění kočárku. Vyhýbejte se kontaktu se slanou vodou, může vyvolat korozi. S kočárkem nejezděte v písku např. po pláži. Konstrukce může časem zmatnět, protože je vyráběna jinou technologií jak chromování.

• Nákupní koš pod kočárkem zatěžujte tak aby nebyla překročena maximální hmotnost 5 kg. V košíku se nesmí převážet předměty s ostrými hranami a zvířata.